

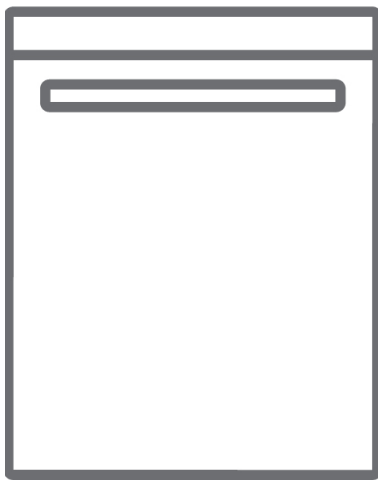

PT Máquina de lavar louça / Manual do usuário



MLL158X / MLL158W

Obrigado por escolher este produto.

Este Manual do Utilizador contém informações importantes sobre segurança e instruções que se destinam a auxiliá-lo no funcionamento e manutenção do seu eletrodoméstico.

Por favor, despenda algum tempo a ler este Manual de Utilizador antes de utilizar o seu eletrodoméstico e guarde-o para referência futura.

| Ícone | Tipo | Significado |
|--|---------------------------------|--|
|  | AVISO | Risco de ferimento grave ou de morte |
|  | RISCO DE CHOQUE ELÉTRICO | Risco de tensão perigosa |
|  | INCÊNDIO | Aviso; risco de incêndio/materiais inflamáveis |
|  | CUIDADO | Risco de danos materiais ou lesão |
|  | IMPORTANTE / NOTA | Operar o sistema corretamente |

ÍNDICE

| | |
|--|-----------|
| 1 INSTRUÇÕES DE SEGURANÇA | 4 |
| 1.1 Avisos Gerais de Segurança | 4 |
| 1.2 Avisos de instalação | 5 |
| 1.3 Durante a Utilização | 6 |
| 2 INSTALAÇÃO | 9 |
| 2.1 Posicionamento da máquina | 9 |
| 2.2 Ligação da água | 9 |
| 2.3 Mangueira de alimentação da água | 9 |
| 2.4 Mangueira de descarga | 10 |
| 2.5 Ligação Elétrica | 10 |
| 2.6 Colocar a máquina encastrada | 11 |
| 3 ESPECIFICAÇÕES TÉCNICAS | 12 |
| 3.1 Aparência Geral | 12 |
| 3.2 Especificações técnicas | 12 |
| 4 ANTES DE USAR O ELETRODOMÉSTICO | 14 |
| 4.1 Preparar a máquina de lavar loiça para a primeira utilização | 14 |
| 4.2 Utilização do sal (SE DISPONÍVEL) | 14 |
| 4.3 Encher o compartimento de sal (SE DISPONÍVEL) | 14 |
| 4.4 Tiras de teste | 15 |
| 4.5 Tabela de dureza da água | 15 |
| 4.6 Sistema de descalcificação da água | 15 |
| 4.7 Configuração | 15 |
| 4.8 Utilização de detergente | 16 |
| 4.9 Encher de detergente | 16 |
| 4.10 Utilização de detergente combinado | 16 |
| 4.11 Utilização de abrillantador | 16 |
| 4.12 Encher e definir o abrillantador | 16 |
| 5 CARREGAR A SUA MÁQUINA DE LAVAR LOIÇA | 18 |
| 5.1 Recomendações | 18 |
| 5.2 Cargas de cesto alternativas | 20 |
| 6 TABELA DE PROGRAMAS | 21 |
| 7 O PAINEL DE CONTROLE | 23 |
| 7.1 Alterar um programa | 24 |
| 7.2 Cancelar um programa | 25 |
| 7.3 Desligar a máquina | 25 |
| 8 LIMPEZA E MANUTENÇÃO | 27 |
| 8.1 Filtros | 27 |
| 8.2 Braços de aspersão | 27 |
| 8.3 Bomba de drenagem | 28 |
| 9 RESOLUÇÃO DE PROBLEMAS | 29 |

1 INSTRUÇÕES DE SEGURANÇA

1.1 Avisos Gerais de Segurança

- Leia atentamente todas as instruções antes de utilizar o seu eletrodoméstico e guarde este manual para referência futura.

 Verifique a máquina e a sua embalagem em busca de quaisquer danos. Nunca comece a utilizar uma máquina danificada, contacte um serviço autorizado imediatamente.

- Desembrulhe a embalagem conforme o indicado e elimine-a de acordo com as regras fornecidas.

 Este eletrodoméstico pode ser utilizado por crianças a partir dos 8 anos, bem como por pessoas com competências físicas, sensoriais ou mentais reduzidas ou com falta de experiência e conhecimento se lhes for dada supervisão ou lhes forem dadas instruções respeitantes à utilização do eletrodoméstico de forma segura, fazendo com que compreendam os perigos envolvidos. As crianças não devem brincar com o eletrodoméstico.

 Remova a embalagem e mantenha-a fora do alcance das crianças.



 Não deixe que crianças brinquem com a máquina. Mantenha as crianças longe dos detergentes e auxiliares de enxaguamento.

 Poderá haver algum resíduo na máquina após a lavagem. Mantenha as crianças afastadas da máquina quando está aberta.

 Certifique-se de que as máquinas antigas não ameaçam a segurança das crianças. As crianças podem trancar-se em máquinas antigas. Para prevenir uma situação dessas, parta o trinco da porta e corte o cabo da rede elétrica.

1.2 Avisos de instalação



- Escolha um local adequado e seguro para instalar a sua máquina.
- Siga as instruções sobre a instalação e ligação da máquina.
- Só devem ser utilizadas peças sobressalentes originais com a máquina.

  Desligue a máquina da tomada antes da instalação.

 A máquina deve ser instalada apenas por um serviço autorizado.

 Verifique se o sistema de fusíveis elétricos internos está ligado de acordo com as regulamentações.



 Todas as ligações elétricas devem corresponder aos valores na placa.

  Certifique-se de que a máquina não fica sobre o cabo da rede elétrica.



 Nunca utilize uma extensão ou ligação com várias tomadas.

 A ficha deve ficar acessível depois de a máquina ser instalada.

- Após a instalação, faça a sua máquina funcionar sem carga pela primeira vez.

  A máquina não deve estar ligada à tomada durante o posicionamento.

 Utilize sempre a ficha revestida fornecida com a sua máquina.

  Em caso de dano, o cabo elétrico da máquina deve ser substituído por um serviço autorizado ou por uma pessoa com uma qualificação semelhante, de modo a prevenir um perigo.

1.3 Durante a Utilização

- Esta máquina é apenas para utilização doméstica. Não a utilize para outros fins. A utilização comercial irá invalidar a garantia.

 Não fique sobre, se sente ou coloque cargas na porta aberta da máquina de lavar loiça.

 Utilize apenas detergentes e abrillantadores produzidos especificamente para máquinas de lavar loiça. A nossa empresa não é responsável por qualquer dano que possa ocorrer devido a uma má utilização.

 Não beba água da máquina.

 Devido ao perigo de uma explosão, não coloque quaisquer agentes de dissolução de químicos na secção de lavagem da máquina.

- Verifique a resistência térmica dos artigos de plástico antes de os lavar na máquina.

 A limpeza e a manutenção do utilização não deverão ser efetuadas por crianças sem supervisão.



 Não coloque artigos que não são adequados para lavar na máquina na mesma, nem encha demais qualquer cesto acima da sua capacidade.

- A nossa empresa não será responsável por qualquer deformação no interior da máquina devido à má utilização.

 Não abra a porta enquanto a máquina se encontra a funcionar, pois poderá ser derramada água quente. Os dispositivos de segurança certificam que a máquina para se a porta for aberta.



 A porta da máquina não deve ser deixada aberta. Poderá causar acidentes.

 Coloque as facas e outros objetos afiados no cesto dos talheres numa posição de lâmina para baixo.

  Para modelos com o sistema de abertura de porta automática, quando a opção EnergySave está ativa, a porta irá abrir no final de um programa. Para evitar danos na sua máquina de lavar loiça, não force o fecho da porta 1 minuto após a abertura automática. Para uma secagem eficiente, mantenha a porta

aberta durante 30 minutos após um programa estar terminado. Não fique em frente da porta depois de soar o sinal de abertura automática.



 No caso de uma avaria, a reparação só deve ser executada por pessoal de serviço autorizado. De outro modo, a garantia será invalidada.

  Antes dos trabalhos de reparação, a máquina deve ser desligada da rede elétrica. Não puxe o cabo para desligar a máquina. Feche a torneira da água.

 O funcionamento a baixa tensão irá causar um declínio nos níveis de desempenho.

 Por uma questão de segurança, desligue a ficha assim que um programa tiver terminado.

 Para evitar um choque elétrico, não desligue a máquina com as mãos molhadas.

  Puxe a ficha para desligar a máquina da rede elétrica, nunca puxe o cabo.

2 INSTALAÇÃO

2.1 Posicionamento da máquina

Ao posicionar a máquina, coloque-a numa área em que os pratos possam ser facilmente carregados e descarregados. Não coloque a máquina numa área em que a temperatura ambiente cai abaixo de 0°C.

Leia todos os avisos localizados na embalagem antes de remover a embalagem e de posicionar a máquina.

Coloque a máquina perto de uma torneira de água e canalização. Tenha em consideração que as ligações não serão alteradas assim que a máquina estiver na posição.

Não segure na máquina pela sua porta ou painel. Deixe uma distância adequada em redor da máquina para que seja possível movimentar-se durante a limpeza.

 Certifique-se de que as mangueiras de entrada e saída de água não estão dobradas ou presas e que a máquina não fica sobre o cabo elétrico durante o posicionamento.

Ajuste os pés para que a máquina esteja nivelada e equilibrada. A máquina deve ser colocada num piso horizontal, pois de outro modo será instável e a porta da máquina não irá fechar adequadamente.

2.2 Ligação da água

Recomendamos a colocação de um filtro na fonte de alimentação de água, de modo a evitar danos na sua máquina devido à contaminação (areia, fuligem, etc.), da canalização interna. Isto também irá ajudar a evitar o amarelecimento e a formação de depósitos depois da lavagem.

Observe a indicação impressa no tubo de entrada de água!

Se os modelos estiverem marcados com 25°, a temperatura da água pode ser, no máximo, de 25 °C (água fria).

Para todos os outros modelos:

De preferência, água fria; água quente, no máximo, a uma temperatura de 60 °C.

2.3 Mangueira de alimentação da água





 **NOTA:** Utilize a mangueira de alimentação da água fornecida com a sua máquina, não utilize a mangueira de uma máquina antiga.

 **NOTA:** Passe água pela nova mangueira antes de a ligar.

 **NOTA:** Ligue a mangueira diretamente à torneira de alimentação de água. A pressão fornecida pela torneira deve ser, no mínimo, de 0,03 MPa e, no máximo, de 1 MPa. Se a pressão exceder 1 MPa, deve ser colocada uma válvula de alívio de pressão entre a ligação.

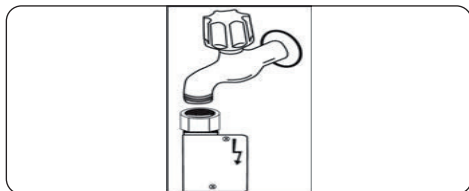
 **NOTA:** Depois de as ligações serem feitas, abra a torneira totalmente e verifique se existem fugas de água. Feche sempre a torneira de alimentação da água após ter terminado um programa de lavagem.



 Uma saída de água Aquastop está disponível com alguns modelos. Não a danifique ou permita que seja amolgada ou dobrada.

2.4 Mangueira de descarga

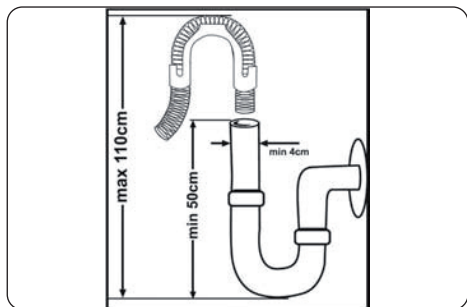

Ligue a mangueira de escoamento da água diretamente ao orifício de escoamento da água ou à saída do lavatório. Esta ligação deve ter um mínimo de 50 cm e um máximo de 110 cm a partir do chão.



IMPORTANTE: Os artigos não irão ficar bem lavados se for utilizada uma mangueira de escoamento mais comprida do que 4 m.

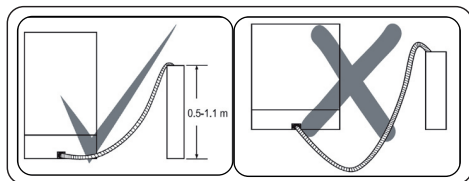

2.5 Ligação Elétrica

⚠️NOTA: A sua máquina está configurada para trabalhar a 220-240 V. Se a alimentação da tensão da rede elétrica para a sua máquina for de 110 V, ligue um transformador de 110/220 V e 3000 W entre a ligação elétrica.



⚠️! A ficha com ligação à terra da máquina deve ser ligada a uma tomada com ligação à terra fornecida por uma tensão e corrente adequadas.



Na ausência de uma instalação de ligação à terra, um electricista autorizado deve executar uma instalação da ligação à terra. No caso de utilização sem ligação à terra instalada, não seremos responsáveis por qualquer perda de utilização que possa ocorrer.



A ficha deste eletrodoméstico poderá incorporar um fusível de 13A consoante o país de destino (por exemplo, o RU). (Por exemplo, o RU e a Arábia Saudita).

2.6 Colocar a máquina encastrada

Caso deseje colocar a sua máquina encastrada, deverá haver espaço suficiente para o fazer e a cablagem-canalização deve ser adequada para o fazer (1). Se o espaço de encastre for adequado para colocar a sua máquina, remova a bancada de trabalho, como demonstrado na ilustração (2).

! **NOTA:** A bancada sob a qual a máquina será colocada deverá ser estável, de modo a prevenir desequilíbrios.

O painel superior da máquina de lavar loiça deve ser removido para encastrar a máquina.

Para remover o painel superior, remova os parafusos que o seguram, localizados na parte de trás da máquina. Depois, empurre o painel 1 cm a partir da frente na direção da traseira e levante-o. Ajuste os pés da máquina de acordo com o declive do chão (3).

Coloque a sua máquina empurrando-a sob a bancada, tendo o cuidado de não esmagar ou dobrar as manguerias (4).

! **NOTA:** Após remover o painel superior da sua máquina de lavar loiça, a máquina deve ser colocada num espaço com as dimensões indicadas na figura abaixo.

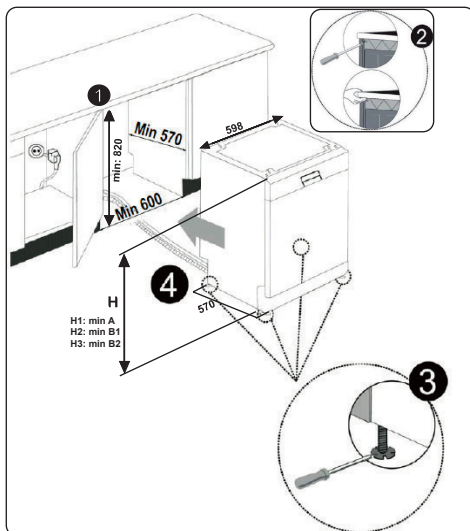

| 60 cm | Sem painel superior | | |
|-----------------|---------------------|------------|---------------|
| | Sem feltro | Sem feltro | Sem feltro |
| | | | Para 2º cesto |
| Altura (A) (mm) | 820 mm | 830 mm | 835 mm |

3 ESPECIFICAÇÕES TÉCNICAS

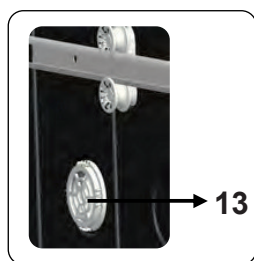
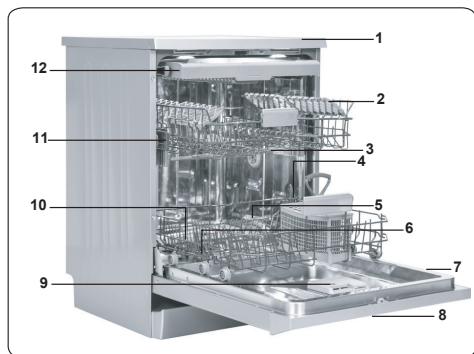

3.1 Aparência Geral

1. Bancada de trabalho
2. Cesto superior com suportes
3. Braço de aspersão superior
4. Cesto inferior
5. Braço de aspersão inferior
6. Filtros
7. Placa de classificação
8. PAINEL DE CONTROLO
9. Dispensador de detergente e abrillantador
10. Cesto de talheres
11. Dispensador de sal
12. Trava do trilho do cesto superior
13. **Unidade de secagem turbo:** Este sistema incrementa o desempenho de secagem da sua loiça.

3.2 Especificações técnicas

| | |
|--------------------------------|---|
| Capacidade | 15 lugares |
| Dimensões (mm) | 850(mm) |
| Altura | 598(mm) |
| Largura | 598(mm) |
| Profundidade | |
| Peso líquido | 49,5 kg |
| Frequência/tensão operativa | 220-240V 50 Hz |
| Corrente total (A) | 10(A) |
| Potência total (W) | 1900(W) |
| Pressão de alimentação de água | Máximo: 1 Mpa Mínimo: 0,03 (Mpa) |

RECICLAGEM

- Alguns componentes da máquina e da embalagem são compostos por materiais recicláveis.
- Os plásticos estão assinalados com as abreviaturas internacionais: (>PE<, >PP<, etc.)
- As partes de cartão são compostas por papel reciclado. Podem ser colocadas em recipientes para resíduos de papel para reciclagem.
- O material inadequado para resíduos domésticos deve ser eliminado em centros de reciclagem.
- Contacte um centro de reciclagem relevante para obter informações sobre a eliminação de materiais diferentes.

EMBALAGEM E O AMBIENTE

- Os materiais da embalagem protegem a sua máquina dos danos que poderão ocorrer durante o transporte. Os materiais de embalagem são amigos do ambiente uma vez que são recicláveis. A utilização de material reciclado reduz o consumo de matérias-primas e, por conseguinte, diminui a produção de resíduos.

Declaração de Conformidade CE

Declaramos que os nossos produtos cumprem com as Diretivas, Decisões e Regulamentações Europeias e com os requisitos listados nos padrões referenciados.

4 ANTES DE USAR O ELETRODOMÉSTICO

4.1 Preparar a máquina de lavar loiça para a primeira utilização.

- Certifique-se de que as especificações da eletricidade e do fornecimento de água correspondem aos valores indicados pelas instruções de instalação da máquina.
- Retire todos os materiais de embalagem de dentro da máquina.
- Definir o nível do descalcificador.
- Encher o compartimento do abrillantador

4.2 Utilização do sal (SE DISPONÍVEL).

Para uma boa função de lavagem, a máquina de lavar loiça precisa de água mole, isto é, com pouco calcário. Caso contrário, ficarão resíduos brancos de calcário nos pratos e no interior do equipamento. Isto irá afetar negativamente o desempenho de lavagem, secagem e abrillantamento da máquina. Quando a água passa pelo sistema de descalcificação os iões que a endurecem são retirados da água e esta alcança a suavidade necessária para obter melhores resultados de lavagem. Estes iões que endurecem a água acumulam-se rapidamente dentro do sistema de descalcificação, dependendo do nível de dureza da água que entra. Por isso, o sistema de descalcificação tem de ser refrescado para funcionar com o mesmo desempenho também durante a próxima lavagem. Para isto é usado o sal da máquina de lavar loiça.

A máquina só pode usar sal próprio para a máquina de lavar loiça, para descalcificar a água. Não use nenhum tipo de sal fino ou granulado pequeno que possa ser facilmente dissolvido. A utilização de qualquer outro tipo de sal pode danificar a máquina.

4.3 Encher o compartimento de sal (SE DISPONÍVEL)

Para adicionar sal descalcificante abra a tampa do compartimento de sal girando-a no sentido contrário aos ponteiros do relógio. **(1) (2)** Durante a primeira utilização, encha o compartimento com 1 KG de sal e água **(3)** até estar quase a transbordar. Se disponível, o uso do funil **(4)** tornará o enchimento mais fácil. Ponha a tampa e feche-a. Ao fim de 20-30 ciclos adicione sal à máquina até ficar cheia (cerca de 1 kg).

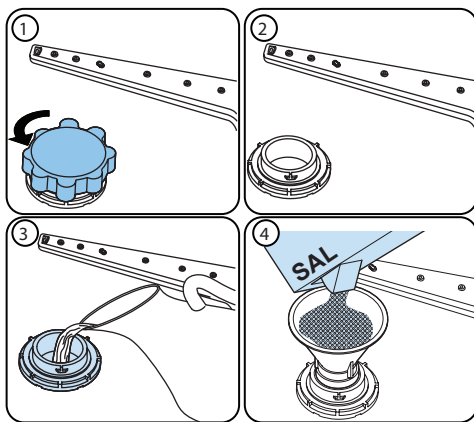





Encha o compartimento de sal com água apenas da primeira vez que o encher.

Use sal descalcificante especialmente produzido para se usar em máquinas de lavar loiça.

Quando ligar a máquina de lavar loiça, o compartimento de sal enche-se de água, por isso adicione o sal descalcificante antes de a ligar.

Se o sal descalcificante transbordar e não for ligar logo a máquina, faça um programa breve para proteger a máquina da corrosão.

4.4 Tiras de teste

| | Deixe correr água da torneira (1min.) | Mantenha a tira dentro de água (1seg.) | Agite a tira | Espere (1min.) | Defina o nível de dureza na máquina. |
|--|---|---|---|---|--------------------------------------|
|  |  |  |  |  | 1 2 3 4 5 6 |

NOTA: O nível está em 3 por predefinição. Se a água for do poço ou se tiver um nível superior a 90 dF, recomendamos que use dispositivos de filtragem e refinamento.

4.5 Tabela de dureza da água

| Nível 1 | Alemão dH | Francês dF | Inglês dE | Indicador |
|---------|-----------|------------|-----------|--------------------------------------|
| 1 | 0-5 | 0-9 | 0-6 | A indicação L1 aparece no mostrador. |
| 2 | 6-11 | 10-20 | 7-14 | A indicação L2 aparece no mostrador. |
| 3 | 12-17 | 21-30 | 15-21 | A indicação L3 aparece no mostrador. |
| 4 | 18-22 | 31-40 | 22-28 | A indicação L4 aparece no mostrador. |
| 5 | 23-31 | 41-55 | 29-39 | A indicação L5 aparece no mostrador. |
| 6 | 32-50 | 56-90 | 40-63 | A indicação L6 aparece no mostrador. |

4.6 Sistema de descalcificação da água

A máquina de lavar a loiça vem equipada com um descalcificante que reduz a dureza do fornecimento principal de água. Para saber qual é o nível de dureza da sua água da torneira, contacte a companhia da água ou use a tira de teste (se disponível).

4.7 Configuração

- Ligue a máquina carregando no botão de ligar/desligar.
- Carregue no botão de programa durante pelo menos 3 segundos logo depois de ligar a máquina.
- Solte o botão de programa quando aparecer a indicação "SL". Depois aparece o último nível definido.
- Carregue no botão de programa para definir o nível desejado. De cada vez que carregar no botão de programa, o nível vai aumentar. Assim que chegar ao nível 6, o toque seguinte faz regressar ao nível 1.
- O último nível de dureza da água selecionado é armazenado na memória ao desligar a máquina com o botão de ligar/desligar.

4.8 Utilização de detergente

Use apenas detergentes criados especificamente para máquinas de lavar loiça domésticas. Guarde os seus detergentes em locais frescos e secos, longe do alcance de crianças.

Adicione o detergente adequado para o programa selecionado para garantir o melhor desempenho. A quantidade de detergente necessário depende do ciclo, da quantidade de carga e do nível de sujidade da loiça.

Não encha o compartimento de detergente com mais detergente do que o necessário. Caso contrário, poderá encontrar riscos esbranquiçados ou camadas azuladas nos copos e pratos, e isto pode provocar a corrosão do vidro. A utilização continuada de detergente a mais pode provocar danos na máquina.

A utilização de detergente a menos pode provocar uma limpeza fraca e poderá encontrar riscas esbranquiçadas do calcário da água.

Para mais informações, consulte as instruções do produtor do detergente.

4.9 Encher de detergente

Carregue na patilha para abrir o doseador e deite lá dentro o detergente.

Feche a tampa e pressione-a até bloquear no sítio. O doseador deve estar cheio antes de começar qualquer programa. Se a loiça estiver muito suja, coloque mais detergente no compartimento de detergente para pré-lavagem.

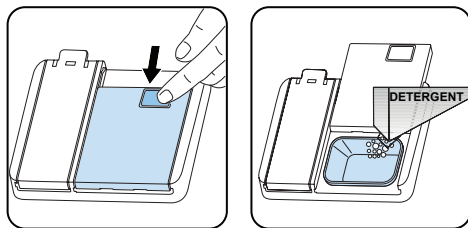

4.10 Utilização de detergente combinado

Este produtos devem ser usados segundo as instruções do produtor.

Nunca ponha detergente combinado na secção interior ou no cesto de talheres.

Os detergentes combinados contêm não só detergente, mas também abrillantador, substitutos de sal e componentes adicionais, dependendo da fórmula.

Recomendamo que não use detergentes combinados em ciclos curtos. Use em vez disso detergente em pó.

Se se deparar com problemas ao usar detergentes combinados, contacte o produtor do detergente.

Quando deixar de usar detergentes combinados, certifique-se de que as definições do nível de dureza da água e do abrillantador estão no nível correto.

4.11 Utilização de abrillantador

O abrillantador ajuda a secar a loiça sem riscos nem manchas. O abrillantador é necessário para ter utensílios sem manchas e copos transparentes. O abrillantador é automaticamente libertado durante a fase de enxaguar quente. Se a definição da dosagem do abrillantador for demasiado baixa, haverá manchas esbranquiçadas na loiça e esta não ficará devidamente seca e lavada.

Se a definição da dosagem de abrillantador for demasiado alta, pode encontrar camadas azuladas nos copos e pratos.

4.12 Encher e definir o abrillantador

Para encher o compartimento do abrillantador, abra a tampa do compartimento. Encha o compartimento com abrillantador até ao nível máximo e feche a tampa. Tenha cuidado para não extravasar o líquido no compartimento do abrillantador e limpe quaisquer derrames.

Para alterar o nível do abrilhantador, siga os seguintes passos antes de ligar a máquina:

- Ligue a máquina carregando no botão de ligar/desligar.
- Carregue no botão de programa durante pelo menos 5 segundos logo depois de ligar a máquina.
- Solte o botão de programa quando aparecer a indicação “rA”. A definição do nível de abrilhantador segue a definição do nível de dureza da água. Depois aparece o último nível definido.
- Defina o nível carregando no botão de programa.
- Desligue a máquina para guardar a definição.
- A definição de fábrica é “4”.

Se a loiça não estiver a secar devidamente ou se estiver manchada, aumente o nível.

Se houver manchas azuis na loiça, reduza o nível.

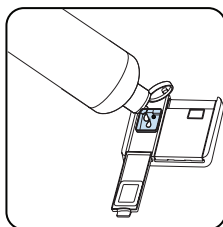
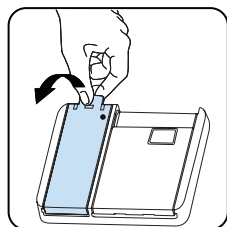

| Nível 1 | Dosagem de abrilhantador | Indicador |
|---------|-----------------------------|--------------------------------------|
| 1 | Abrilhantador não libertado | A indicação r1 aparece no mostrador. |
| 2 | É libertada uma dose | A indicação r2 aparece no mostrador. |
| 3 | São libertadas 2 doses | A indicação r3 aparece no mostrador. |
| 4 | São libertadas 3 doses | A indicação r4 aparece no mostrador. |
| 5 | São libertadas 4 doses | A indicação r5 aparece no mostrador. |

5 CARREGAR A SUA MÁQUINA DE LAVAR LOIÇA

Para obter os melhores resultados, siga as instruções de carga que se seguem.

Carregar a máquina de lavar loiça doméstica até à capacidade indicada pelo fabricante contribui para poupar energia e água.

O pré-enxaguamento manual de talheres resulta num maior consumo de água e energia e não é recomendado. Pode colocar chávenas, copos, copos com pé, pires, taças, etc. no cesto superior. Não encoste copos compridos uns contra os outros porque podem não ficar fixos e acabar danificados.

Ao colocar copos e taças de pé alto, encoste-os contra a orla do cesto ou a armação e não contra outros objetos.

Coloque todos os recipientes, como chávenas, copos e panelas dentro da máquina de lavar loiça com a abertura virada para baixo. Caso contrário, a água poderá acumular-se nos objetos.

Se a máquina dispuser de cesto para talheres, recomendamos a sua utilização para obter os melhores resultados.

Coloque todos os artigos maiores (panelas, tachos, tampas, pratos, taças, etc.) e mais sujos no cesto inferior.

Os pratos e os talheres não devem ser colocados em cima uns dos outros.

 **AVISO:** Tenha o cuidado de não obstruir a rotação dos braços de aspersão.

 **AVISO:** Depois de colocar a loiça na máquina, certifique-se de que a mesma não impede o dispensador de detergente de abrir.

5.1 Recomendações

Retire os resíduos de comida maiores da loiça antes de a colocar na máquina. Ponha a máquina a funcionar com a carga completa.

 Não sobrecarregue os cestos nem coloque os pratos no cesto errado.

 **AVISO:** Para evitar quaisquer possíveis ferimentos, as peças com pegas longas e as facas pontiagudas devem ser colocadas com as pontas mais afiadas para baixo ou horizontalmente nos cestos.

Cesto superior

Ajuste de altura

Rode os cliques de paragem do rail, nos finais dos rails, para o lado, de modo a abri-los (conforme indicado na imagem abaixo), depois puxe e remova o cesto. Altere a posição das rodas, depois volte a instalar o cesto e o rail, certificando-se de que fecha os cliques de paragem do rail. Quando o cesto superior estiver na posição mais elevada, objetos grandes, como frigideiras, podem ser colocados no cesto inferior.

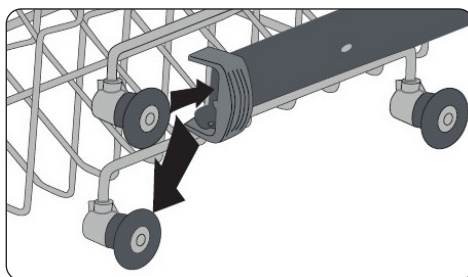
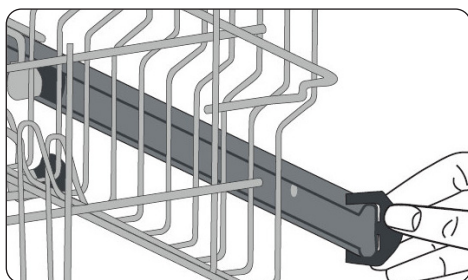

Quatro suportes dobráveis

Os suportes dobráveis são concebidos para que artigos grandes, como painéis e frigideiras, possam ser colocados facilmente na máquina de lavar loiça. Cada secção pode ser dobrada em separado. Os suportes podem ser dobrados para baixo ou levantados, como demonstrado nas imagens abaixo.

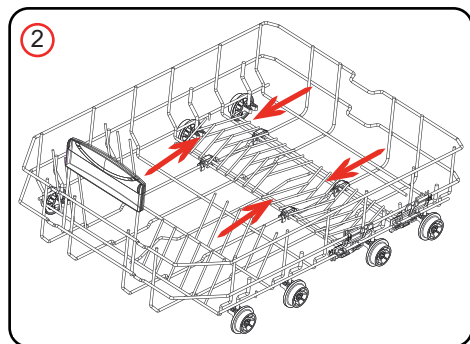
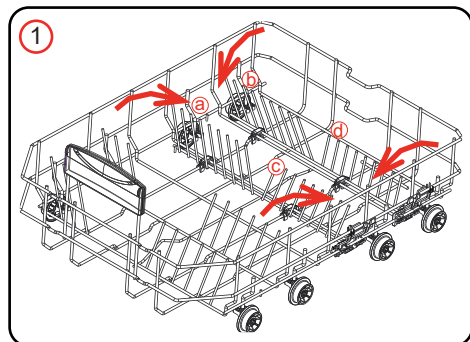

Cesta de talheres superior

O cesto de talheres superior é projetado para a colocação de talheres grandes e pequenos e utensílios.



AVISO: Facas e outros objetos pontiagudos devem ser colocados horizontalmente no cesto de talheres.

Rack com altura ajustável (tipo pino)

As prateleiras dobráveis no cesto superior permitem a colocação de itens grandes, como tachos e painéis. Cada secção pode ser dobrada separadamente. Os racks dobráveis podem ser levantados ou dobrados.

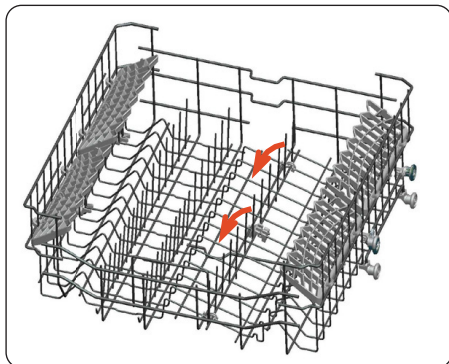

5.2 Cargas de cesto alternativas

Cesto inferior

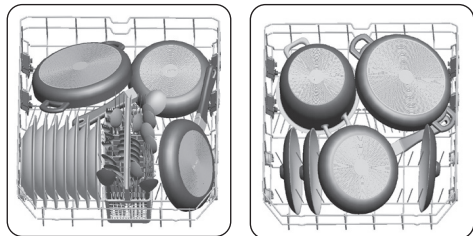

Cesto superior

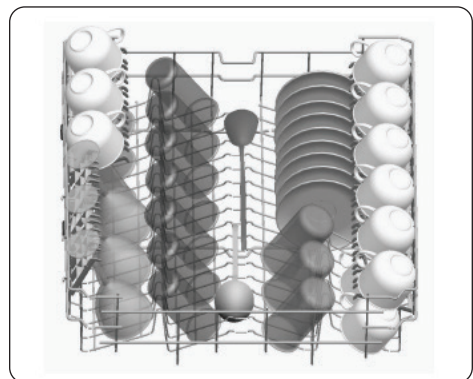

Cargas incorretas

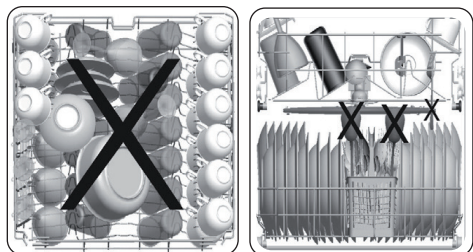

Artigos inadequados para lavar na máquina de lavar loiça

- Cinzas de cigarro, restos de velas, verniz, tinta, substâncias químicas, materiais de liga de ferro.
- Garfos, colheres e facas com cabos de madeira, osso, marfim ou madrepérola; artigos colados, artigos contaminados com químicos abrasivos, ácidos ou de base.
- Plásticos sensíveis a temperaturas, recipientes de cobre ou com banho de latão.
- Objetos de alumínio ou prata.
- Alguns vidros delicados, porcelanas com desenhos ornamentais; alguns objetos de cristal, talheres com aderências, cristais de chumbo, tábuas de cortar, artigos com fibras sintéticas.
- Artigos absorventes, como esponjas e tapetes de cozinha.



IMPORTANTE: No futuro, adquira artigos de cozinha resistentes a máquinas de lavar loiça.

Nota importante para laboratórios de teste

Para informações detalhadas necessárias para testes de acordo com as normas EN e uma cópia digital do manual, envie o nome do modelo e o número de série para o seguinte endereço:
dishwasher@standardtest.info

6 TABELA DE PROGRAMAS

| Nome do programa: | P1 | P2 | P3 | P4 | P5 | P6 | P7 | P8 |
|---|---|--|---|--|---|---|--|---|
| Mini 14' | Rápido 30'140°C | Ecológico | Lavagem profissional dupla 60°C | Super 50'165°C | Smart 30°C - 50°C | Smart 50°C - 60°C | Smart 60°C - 70°C | |
| <p>O programa mais rápido para pratos ligeiramente sujos e recentemente utilizados para quatro áreas de colocação.</p> <p>Adequado para loiça ligeiramente suja com lavagem rápida.</p> <p>Programa normal para loiça utilizada diariamente e com sujidade normal, com um consumo mais baixo de água e energia.</p> <p>Adequada tanto para loiça em vidro delicada e pouco suja na armação superior, como para loiça de barro muito suja na armação inferior.</p> <p>Adequado para loiça utilizada diariamente e com sujidade normal, com um programa mais rápido.</p> <p>Programa automático para loiça delicada com sujidade normal.</p> <p>Programa automático para loiça com sujidade normal.</p> <p>Programa automático para loiça muito suja.</p> | | | | | | | | |
| <p>Tipo de sujidade:</p> <p>Nível de sujidade:</p> <p>Quantidade de detergente: A: 25 cm³ B: 15 cm³</p> <p>Duração do programa (h:min)</p> <p>Consumo de electricidade(KWh/ciclo)</p> <p>Consumo de água (litro/ciclo)</p> | <p>Sujidade ligeira</p> <p>B</p> <p>00:14</p> <p>0.340</p> <p>6.6</p> | <p>Sujidade ligeira</p> <p>A</p> <p>00:30</p> <p>0.650</p> <p>10.9</p> | <p>Sujidade média</p> <p>A</p> <p>04:30</p> <p>0.861</p> <p>9.0</p> | <p>Sujidade difícil</p> <p>A</p> <p>01:53</p> <p>1.600</p> <p>15.4</p> | <p>Sujidade média</p> <p>A</p> <p>00:50</p> <p>1.000</p> <p>9.5</p> | <p>Sujidade média</p> <p>A</p> <p>01:12 - 01:31</p> <p>0.650 - 0.850</p> <p>10.6 - 17.7</p> | <p>Sujidade média</p> <p>A</p> <p>01:47 - 02:02</p> <p>1.050 - 1.3250</p> <p>10.9 - 18.5</p> | <p>Sujidade difícil</p> <p>A</p> <p>01:49 - 02:59</p> <p>1.250 - 1.900</p> <p>11.8 - 24.0</p> |

- A duração do programa pode ser diferente consoante a quantidade da loiça, a temperatura da água, a temperatura ambiente e as funções adicionais selecionadas.
- Os valores referidos para programas sem ser o programa ecológico são meramente indicativos.
- O programa ecológico é adequado para lavar talheres com sujidade normal e, pela sua utilização, é o programa mais eficiente em termos do consumo combinado de água e energia, sendo utilizado para avaliar a conformidade com a legislação na UE em matéria de design ecológico.
- Quando se utiliza uma máquina de lavar loiça de acordo com as instruções do fabricante, a lavagem dos talheres numa máquina de uso doméstico costuma consumir menos energia e água na fase de utilização do que a lavagem à mão.
- Utilize apenas detergente em pó para programas curtos.
- Os programas curtos não incluem secagem.
- Para ajudar à secagem, recomendamos abrir ligeiramente a porta após a conclusão de um ciclo.
- Para aceder à base de dados de produtos onde se encontra armazenada a informação sobre o modelo, basta ler o código QR que se encontra na etiqueta energética.



NOTA: (NOTE) De acordo com os regulamentos 1016/2010 e 1059/2010, os valores de consumo de energia do programa Ecológico poderão diferir. Esta tabela encontra-se em conformidade com os regulamentos 2019/2022 e 2017/2022.

7 O PAINEL DE CONTROLE

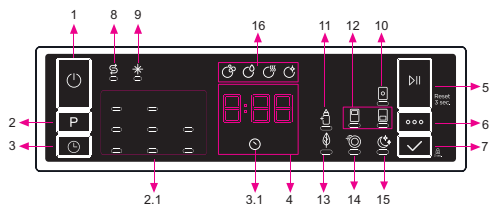

1. Botão de ligar/desligar
2. Botão de seleção de programa
- 2,1. Indicadores do programa
3. Botão de atraso
- 3,1. Indicador de atraso
4. Indicador de tempo restante
5. Botão de Iniciar/Pausa
6. Botão de opção
7. Botão de seleção
8. Indicador de sal
9. Indicador de brilhantador
10. Indicador de pastilha
11. Indicador de higiene extra
12. Indicadores de meia carga
13. Indicador de Poupança de Energia
14. Indicador de extra rápido
15. Indicador de silêncio extra
16. Indicadores da fase da lavagem
 - a-Indicador da fase de lavar
 - b-Indicador da fase de enxaguar
 - c-Indicador da fase de secagem
 - d-Indicador de fim do passo

1. Botão de ligar/desligar

Ligue a máquina carregando no botão de ligar/desligar

2. Botão de seleção de programa

Selecione um programa adequado carregando no botão de programa. O indicador do programa selecionado (2.1) ficará ligado. Para mais pormenores sobre os programas, veja a secção Tabela de Programas.

3. Botão de atraso

Pode atrasar o início do programa 1-2...24 horas carregando no botão de atraso (3) antes do programa começar. O indicador de

atraso (3.1) ficará ligado. Se desejar alterar o tempo de atraso, carregue primeiro no botão Iniciar/Pausa e depois no botão de atraso para selecionar um novo tempo de atraso. Para ativar o novo tempo de atraso, carregue no botão Iniciar/Pausa. Para cancelar o atraso, terá de mudar para a hora 0 com o botão de atraso enquanto a máquina estiver em pausa.

4. Indicador de tempo restante

O decurso do programa pode ser controlado através dos indicadores de lavar, enxaguar, secar, fim e do indicador de tempo restante.

5. Botão de Iniciar/Pausa

Carregue no botão de Iniciar/Pausa para iniciar o programa. A luz de lavagem acender-se-á e o indicador de tempo restante apresentará a duração do programa. Indica também o tempo restante durante o decurso do programa. Se abrir a porta da máquina enquanto o programa estiver em curso, a duração do programa entra em pausa e o indicador do respetivo passo de lavagem piscará.

6. Botão de opção

As opções podem ser selecionadas carregando várias vezes no botão de opção. A opção selecionada será indicada através de uma lâmpada LED a piscar.

7. Botão de seleção

Selecione a opção carregando no botão de seleção. A lâmpada LED da opção selecionada permanecerá acesa.

8. Indicador de sal

Quando houver sal descalcificador insuficiente, o indicador de aviso de falta de sal acender-se-á e deverá encher o compartimento de sal.

9. Indicador de brilhantador

Quando o nível de brilhantador estiver baixo, o indicador de aviso de falta de brilhantador acender-se-á e deverá encher o compartimento do brilhantador.

10. Indicador de pastilha

Selecione a opção de pastilha quando usar detergente combinado que contenha sal, brilhantador e outros extra. O indicador de pastilha permanecerá ligado enquanto esta estiver selecionada.

11. Indicador de higiene extra

Selecione a função de higiene extra para aumentar a temperatura de lavagem, para uma higiene da lavagem máxima. O indicador de higiene extra ficará iluminado.

12. Indicador de meia carga

Selecione a função de meia carga para escolher a zona da máquina que tem loiça a ser lavada. Pode selecionar ambos os cestos, apenas cesto superior ou apenas cesto inferior. Carregue no botão até o indicador correspondente do cesto que tem loiça a ser lavada se iluminar. O indicador de meia carga ficará iluminado enquanto esta função estiver a ser usada. A loiça colocada noutras zonas não será lavada.

13. Indicador de Poupança de Energia

Selecione a opção de poupança de energia para ativar a porta da máquina para se abrir no fim do programa, para aumentar a eficiência da secagem. Esta função também poupa energia, pois trabalha a uma baixa temperatura.

14. Indicador de extra rápido

Selecione a função extra rápida para diminuir a duração do programa, fazendo uma utilização mais económica da água. O indicador de extra rápido ficará iluminado.

15. Indicador de silêncio extra

Selecione a função de silêncio extra para uma lavagem mais sensível e silenciosa. O indicador de silêncio extra ficará iluminado. Esta opção reduz o nível de pressão do som da lavagem.

16. Indicadores da fase da lavagem

O mostrador apresentará o indicador correspondente ao estado do programa em curso. Enquanto o indicador de secar estiver ligado, a máquina permanecerá em silêncio durante 15 a 100 minutos, dependendo do programa selecionado.

- Lavar
- Enxaguar
- Secar
- Fim

 **NOTA:** O bloqueio de crianças é ativado/desativado carregando no botão de seleção (7) durante cerca de 3 segundos. Quando for ativado, as luzes piscarão e aparecerá a indicação “CL” no indicador de tempo restante (4) uma vez. Quando for desativado, todas as lâmpadas e a indicação “CL” piscarão duas vezes.

 **NOTA:** Se o utilizador desligar a máquina depois de selecionar o tempo de atraso e o programa se ter iniciado, o tempo de atraso é cancelado.

 **NOTA:** Para guardar um programa como favorito, carregue nos botões de programa (2) e atraso (3) em simultâneo. Para selecionar um programa favorito, carregue no botão para cima (2) durante 3 segundos.

7.1 Alterar um programa

Se quiser alterar o programa durante o funcionamento da máquina.

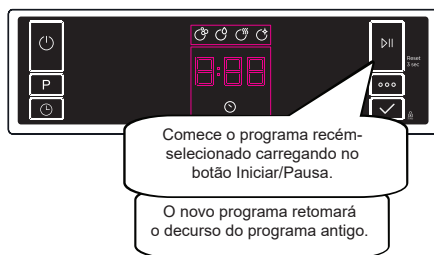
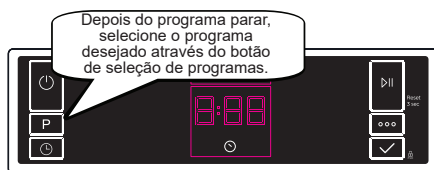
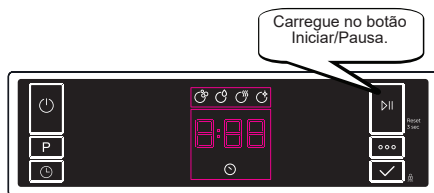

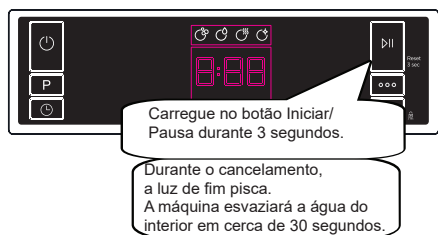

7.2 Cancelar um programa

Se desejar cancelar um programa enquanto este está em curso.

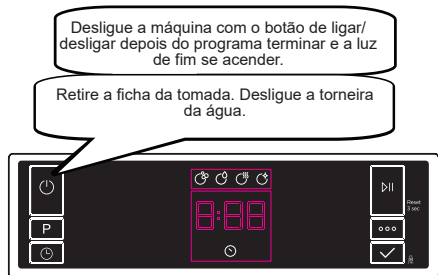

7.3 Desligar a máquina



 **NOTA:** Não abra a porta antes do programa terminar.

 **NOTA:** No fim do programa de lavagem pode deixar a porta da máquina entreaberta para acelerar a secagem.

 **NOTA:** Se a porta da máquina for aberta, ou se houver uma falha de energia durante a lavagem, o programa continuará assim que a porta for fechada ou a corrente for retomada.

Controlo do som do apito (dependendo do modelo)

Para alterar o nível de som do apito, siga os seguintes passos:

1. Abra a porta e carregue em simultâneo nos botões de opção (6) e seleção (7) durante 3 segundos.
2. Quando a definição de som for reconhecida, o apito apita longamente e a máquina apresentará o último nível definido, de "S0" a "S3".
3. Para reduzir o nível de som, carregue no botão de seleção (7). Para aumentar o nível de som, carregue no botão de opção (6).
4. Para guardar o nível de som selecionado, desligue a máquina. O nível "S0" significa que todos os sons estão desligados. A definição de fábrica é "S3".

Modo de poupança de energia

Para ativar ou desativar o modo de poupança de energia, siga os seguintes passos:

1. Abra a porta e carregue em simultâneo nos botões de programa (2) e de meia carga (6) durante 3 segundos.
2. Ao fim de 3 segundos, a máquina apresentará a última definição, "IL1" ou "IL0".
3. Quando o modo de poupança de energia estiver ativado aparece a indicação "IL1". Neste modo, as luzes do interior (se disponíveis) desligar-se-ão ao fim de 2 minutos com a porta aberta e a máquina desligar-se-á ao fim de 15 minutos após qualquer intervenção para poupar energia.
4. Quando o modo de poupança de energia está desativado aparece a indicação "IL0". Se o modo de poupança de energia estiver desativado, as luzes do interior ficarão acesas enquanto a porta estiver aberta e a máquina ficará sempre ligada, a não ser que seja desligada pelo utilizador.
5. Para guardar a definição selecionada, desligue a máquina. Nas definições de fábrica, o modo de poupança de energia está ativo.

Tecnologia de iões naturais (depende do modelo)

Esta função fornece higiene extra à máquina graças à tecnologia de iões. Funciona como um programa independente. Esta função é ativada carregando no botão de opções (6) durante 3 segundos quando estiver preparado. Ao fim de 3 segundos, aparecerá a indicação "Ion" que indica que a função de tecnologia natural de iões está ativa. O botão é solto depois de aparecer a indicação "Ion". Se não houver intervenção da parte do utilizador, 24 horas após a ativação da tecnologia natural de iões esta será automaticamente cancelada.



NOTA: Se a máquina estiver desligada, a função de tecnologia natural de iões é cancelada.



NOTA: A função de tecnologia natural de iões não funciona com nenhum programa.

PureBeam & PureBeam+ (dependendo do modelo)

Esta tecnologia que une as tecnologias de iões e luz fornece higiene extra. Evita o mau cheiro durante um ciclo de lavagem que inclua uma função de secagem. A função PureBeam é ativada ou desativada antes de começar um programa carregando no botão de opções (6) durante 6 segundos. Ao fim de 6 segundos, aparecerá a indicação "U1" que indica que a função PureBeam está ativa. Quando for desativada ao fim de 6 segundos aparecerá a indicação "U0". A definição do PureBeam segue a definição da tecnologia natural de iões. Por definição está colocado em "U0".



NOTA: Se o utilizador não desativar a função PureBeam no fim do programa, esta permanecerá ativa até a máquina se desligar.



NOTA: Se a função PureBeam ou da tecnologia natural de iões estiver ativa, as luzes de aviso acender-se-ão sombriamente enquanto a porta estiver aberta.

8 LIMPEZA E MANUTENÇÃO

A limpeza da sua máquina de lavar loiça é importante para manter a vida útil da máquina

Certifique-se de que a definição do descalcificador da água (se estiver disponível) é feita corretamente e corrija a quantidade de detergente utilizada para evitar a acumulação de calcário. Reabasteça o compartimento de sal quando a luz do sensor de sal se acender.

Com o tempo, poderá haver uma acumulação de gordura e calcário na máquina de lavar loiça. Se isso acontecer:

- Encha o compartimento do detergente, mas não coloque loiça na máquina. Selecione um programa que funcione a alta temperatura e ponha a máquina de lavar loiça a funcionar vazia. Se este processo não limpar suficientemente a máquina de lavar loiça, utilize um agente de limpeza próprio para máquinas de lavar loiça.
- Para prolongar a vida útil da sua máquina de lavar loiça, limpe-a regularmente todos os meses
- Limpe os vedantes da porta regularmente com um pano húmido para remover resíduos acumulados ou objetos estranhos.

8.1 Filtros

Limpe os filtros e braços de aspersão, pelo menos, uma vez por semana. Se permanecerem alguns restos de comida ou objetos estranhos nos filtros largo e fino, remova os filtros e limpe-os cuidadosamente com água.

- a) Microfiltro b) Filtro largo
c) Filtro de metal

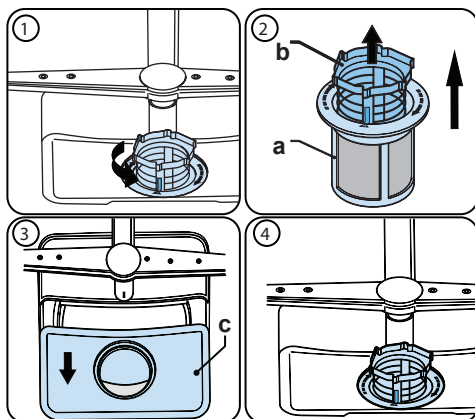

Para retirar e limpar o conjunto dos filtros, rode-o no sentido contrário ao dos ponteiros do relógio e retire-o puxando-o para cima (1) Puxe o filtro largo para fora do microfiltro (2). A seguir, puxe e retire o filtro de metal (3). Enxague o filtro com água abundante até estar livre de resíduos. Volte a montar os filtros. Volte a colocar o conjunto dos filtros e rode-o no sentido dos ponteiros do relógio (4).

- Nunca use a sua máquina de lavar loiça sem filtro.
- O ajuste incorreto do filtro reduzirá a eficácia da lavagem.
- Os filtros limpos são necessários para o funcionamento adequado da máquina.

8.2 Braços de aspersão

Certifique-se de que os orifícios de aspersão não estão entupidos e de que os braços de aspersão não têm resíduos de alimentos ou objetos estranhos presos. Se houver algum entupimento, remova os braços de aspersão e limpe-os debaixo de água. Para retirar o braço de aspersão superior, desaperte a porca de fixação do mesmo rodando-a no sentido dos ponteiros do relógio e puxando para baixo. Certifique-se de que a porca está devidamente apertada ao recolocar o braço de aspersão superior.

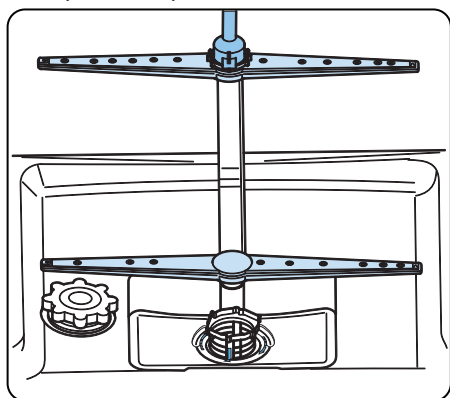

8.3 Bomba de drenagem

É possível que alguns resíduos de alimentos ou objetos estranhos grandes não sejam capturados pelos filtros e bloqueiem a bomba de água residual. Se assim for, a água do enxaguamento ficará acima do filtro.

⚠ Aviso: Risco de corte!

Ao limpar a bomba de água residual, certifique-se de que não se magoa em pedaços de vidro partido ou elementos pontiagudos.

Para isso:

1. Desligue sempre primeiro a máquina da fonte de alimentação elétrica.
2. Retire os cestos.
3. Remova os filtros.
4. Retire a água, utilizando uma esponja, se for necessário.
5. Inspeção a área e remova os eventuais objetos estranhos.
6. Instale os filtros.
7. Volte a montar os cestos.

9 RESOLUÇÃO DE PROBLEMAS

| FAULT | POSSÍVEL CAUSA | RESOLUÇÃO DE PROBLEMAS |
|---|---|--|
| O programa não começa | A máquina de lavar loiça não está ligada à tomada. | Ligue a máquina de lavar loiça à tomada. |
| | A máquina de lavar loiça não está ligada. | Ligue a máquina carregando no botão de ligar/desligar. |
| | O fusível disparou. | Verifique os fusíveis interiores. |
| | A torneira de entrada de água está fechada. | Ligue a torneira de entrada de água. |
| | A porta da máquina de lavar loiça está aberta. | Feche a porta da máquina. |
| | A mangueira de entrada de água e os filtros da máquina estão entupidos. | Verifique a mangueira de entrada de água e os filtros da máquina e certifique-se de que não estão entupidos. |
| Há água dentro da máquina. | A mangueira de escoamento de água está entupida ou dobrada. | Verifique a mangueira de escoamento e depois limpe-a ou desdobre-a. |
| | Os filtros estão entupidos. | Limpe os filtros. |
| | O programa ainda não acabou. | Espere até o programa acabar. |
| A máquina para durante a lavagem. | Falha de energia. | Verifique a corrente. |
| | Falha da entrada de água. | Verifique a água da torneira. |
| Se ouvir um som de sacudidela ou de bater durante uma lavagem | O braço aspersores está a bater na loiça do cesto inferior. | Mova ou remova os objetos que estão a bloquear o braço aspersor. |
| Há restos parciais de comida na loiça. | Loiça colocada de forma incorreta, a água aspersada não chega à loiça em questão. | Não sobrecarregue os cestos. |
| | A loiça está encostada uma à outra. | Coloque a loiça como indicado na secção de como encher a máquina. |
| | Não foi usado detergente suficiente. | Use a quantidade correta de detergente, como indicado na tabela de programas. |
| | Foi selecionado um programa de lavagem errado. | Use a informação na tabela de programas para selecionar o programa mais adequado. |
| | O braço aspersor está entupido com restos de alimentos. | Limpe os furos do braço aspersor com um objeto fino. |
| | Filtros ou bomba de escoamento de água entupidos ou filtro mal colocado. | Verifique se a mangueira de escoamento e os filtros estão bem encaixados. |

| FAULT | POSSÍVEL CAUSA | RESOLUÇÃO DE PROBLEMAS |
|---|--|---|
| Há manchas esbranquiçadas na loiça. | Não foi usado detergente suficiente. | Use a quantidade correta de detergente, como indicado na tabela de programas. |
| | A definição da dosagem do abrillantador e/ou do descalcificante está baixa demais. | Aumente o nível do abrillantador e/ou do descalcificante. |
| | Nível de dureza da água alto. | Aumente o nível de descalcificante e adicione sal. |
| | A tampa do compartimento de sal não está bem fechada. | Verifique se a tampa do compartimento de sal está devidamente fechada. |
| A loiça não seca. | Não está selecionada a opção de secar. | Selecione um programa com opção de secar. |
| | A dosagem de abrillantador está muito baixa. | Aumente a definição da dosagem de abrillantador. |
| Há manchas de ferrugem na loiça. | A qualidade do aço inoxidável da loiça é insuficiente. | Use apenas conjuntos adequados para lavar na máquina. |
| | Elevado nível de sal na água de lavagem. | Ajuste o nível de dureza da água com a tabela de dureza da água. |
| | A tampa do compartimento de sal não está bem fechada. | Verifique se a tampa do compartimento de sal está devidamente fechada. |
| | Houve muito sal derramado na máquina quando se encheu o compartimento. | Use um funil para encher o compartimento de sal, para evitar derrames. |
| | Ligação à terra fraca. | Consulte imediatamente um electricista qualificado. |
| Há restos de detergente no compartimento do detergente. | Foi adicionado detergente quando o compartimento estava molhado. | Certifique-se de que o compartimento de detergente está seco antes de usar. |

AVISOS AUTOMÁTICOS DE ERRO E O QUE FAZER

| CÓDIGO DO PROBLEMA | POSSÍVEL ERRO | O QUE FAZER |
|--------------------|-------------------------------------|---|
| FF | Falha do sistema de entrada de água | Certifique-se de que a torneira de entrada de água está aberta e a água está a fluir. |
| | | Retire a mangueira de entrada da torneira e limpe o filtro da mangueira. |
| | | Contacte a assistência caso o erro continuar. |
| F5 | Falha do sistema de pressão | Contacte a assistência técnica. |
| F3 | Entrada contínua de água | Feche a torneira e contacte a assistência técnica. |
| F2 | Incapacidade de escoar a água | A mangueira e os filtros de escoamento de água podem estar entupidos. |
| | | Cancele o programa. |
| | | Se o erro continuar, contacte a assistência técnica. |
| F8 | Erro de aquecimento | Contacte a assistência técnica. |
| F1 | Extravasamento | Desligue a máquina e feche a torneira. |
| | | Contacte a assistência técnica. |
| F7 | Sobreaquecimento | Contacte a assistência técnica. |
| F9 | Erro de posicionamento do divisor | Contacte a assistência técnica. |
| F6 | Sensor de calor defeituoso | Contacte a assistência técnica. |
| HI | Falha de alta tensão | Contacte a assistência técnica. |
| LO | Falha de baixa tensão | Contacte a assistência técnica. |

Os procedimentos de instalação e reparação devem ser sempre realizados pelo Agente Técnico Autorizado para evitar possíveis riscos. O fabricante não se responsabiliza por danos que possam resultar de procedimentos realizados por pessoas não autorizadas. As reparações só podem ser realizadas por pessoal técnico. Se for necessário substituir um componente, certifique-se de que só são usadas peças sobresselentes originais.

As reparações inadequadas ou o uso de peças sobresselentes não originais podem provocar danos consideráveis e riscos consideráveis para o utilizador.

No verso deste documento, encontram-se as informações de contacto do serviço de apoio ao cliente.

As peças sobresselentes genuínas relevantes para o funcionamento da máquina de acordo com a correspondente ordem de Ecodesign podem ser obtidas junto do Serviço de Apoio ao Cliente por um período de, pelo menos, 10 anos a contar da data em que o eletrodoméstico foi colocado no mercado dentro do Espaço Económico Europeu.

CE



5XXXXXX

